



HULDIG 960

Snabb och effektiv

Midjestyrd, 4-hjulsdriven och med diffspärr på båda axlarna.

Hydrostatisk transmission med steglösa möjligheter att ställa in dragkraft och hastighet.

Patentsökt midjelagring med lastkännande stabilisering av bak- och framram.

Servomanövrering av gräv- och lastaggregat.

Mycket god sikt och förarkomfort.

Väl anpassad viktfordelning med 4 lika stora hjul.

Dessa egenskaper gör maskinen överlägsen i såväl storstadsmiljö som på byggarbetsplatser, som terrängmaskin vid linjearbeten samt väg- och skogsdikningar.



Ekonomisk, servicevänlig

Midjestyrningen, vikten och hydrostatdriften gör maskinen verkligt effektiv både som last- och grävmaskin.

Maskinens smidighet och kraft tillsammans med ett rikt redskapsprogram skapar förutsättningar för att utföra arbetsuppgifter som tidigare krävt flera olika maskintyper.

Den uppfällbara hytten och motorhuven gör maskinen mycket servicevänlig.

Motor och hydraulpumpar blir helt frilagda när huven fälls upp. Batterierna sitter väl skyddade men är samtidigt lättåtkomliga för översyn.

Måttuppgifter

A 8250 mm	G 3900 mm	N 700 mm
B 2500 mm	H 4020 mm	O 76° (max)
C 2900 mm	J 2420 mm	P 43°
D 1080 mm	K 2250 mm	Q 480 mm
E 6250 mm	L 3700 mm	R 27°
F 4560 mm	M 3150 mm	S 75 mm

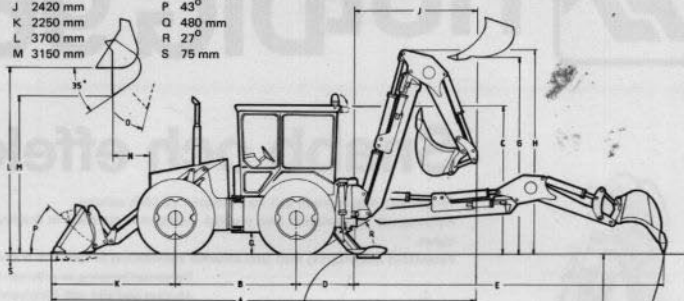

Transportbredd 2390 mm (med däck
18,4-30 exkl frontskopa)

Vändradie

Skophörn (skopbredd 2,4 m)	5,7 m
Ytterhjul (18,4-30)	5,1 m
Innerhjul	2,6 m

Rymduppgifter

Bränsletank	125 l
Hydrauloljetank	140 l
Vikt	9500 kg

Tekniska data

Motor Valmet 411 DS

Effekt DIN B 77 kW (104 hk) vid 2400 r/min

Elsystem 24V

Transmission hydrostatisk

Växellåda med 2 växlar

Hastigheter: 1/ 0-13,5 km/tim

(Däck) 18,4-30) 2/ 0-32 km/tim

Axlar mekanisk diffspärr båda axlarna

Navreduktion av planettyp

Bromsar helkapslade skrivbromsar i oljebad

Automatisk parkeringsbroms

Styrsystem hydrostatisk midjestyning

Axialkolvpump med variabelt flöde

Kapacitet 65 l vid 1500 r/min

Arbetstryck 140 bar

Hydraulsystem gemensamt för last- och grävaggregat

Tvåstegshydraulik bestående av en fast kugghjulspump samt

en inkopplingsbar variabel axialkolvpump

Kapacitet vid normalt grävvarv (1400 r/min) 126 l/min

Arbetstryck 200 bar

Last- och grävaggregat är servomanövrerade

Grävaggregat

Brytkraft i skopskärret

50 kN (5000 kp)

Grävkraft i skopskär

38,5 kN (3850 kp)

Lifytkraft vid max utlägg exkl skopa

14 kN (1400 kp)*

Max svängmoment

3500 kpm

Rek skopvolym

350-450 l

* Ej reducerat m a p stabilitet

Lastare

Parallellförd

Max lyftkraft exkl skopa

40 kN (4000 kp)

Max brytkraft i skopskär

39,5 kN (3950 kp)

Rek skopvolym, jordskopa

1-1,3 m³

Rek skopvolym, lättmaterialsropa

2-2,5 m³

Vi förbehåller oss rätten till ändringar utan särskilt meddelande

Återförsäljare



**HUDIKSVALLS
MEKANISKA**

Box 606, 824 01 HUDIKSVALL

Tel. 0650/155 00, Telex 71549