

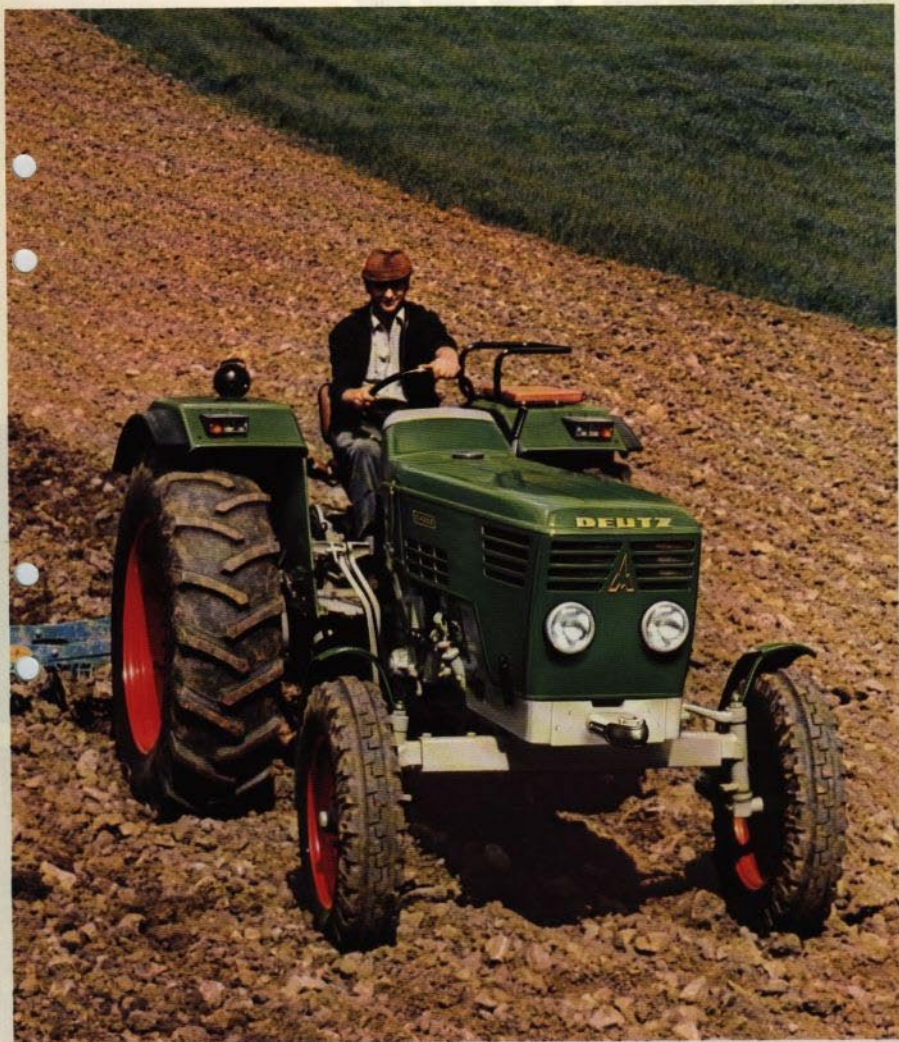

febr 73

Traktor D 7006 / D 7006 A



D 7006 - tillförlitlig kraftkälla för tunga jobb

Målsättning. D 7006 — perfekt DEUTZ-teknik, koncentrerad traktorkraft. En ekonomisk, hög-effektiv traktor för modernt jordbruk. En stabil traktor för kvalificerade anspråk på effektivitet och komfort, för stora arealer, tunga plogar och måktiga redskapskombinationer. Stor motor-

effekt, som utnyttjas effektivt på marken, i tunga transporter eller frontlastarinsatser. En ekonomiskt säker investering. Bra ekonomi och hög nyttjandeffekt är betecknande för DEUTZ. D 7006 är den kvalitetsmedvetne köparens favoritmodell.

Motor. DEUTZ luftkylda, 4-cylindriga fyr-takts dieselmotor. Lugn gång med låg bränsleförbrukning genom snabb uppvärmning och direktinsprutning. Lågt motorvarv minskar slitaget, idealisk vridmomentkurva ger en hög segdragningsförmåga samt bra kraftresurser. Bränsletanken har rymd för minst 10 timmars hårt plöjningsarbete.

Växelströmgenerator. I motsats till vanligtvis förekommande generatorer erbjuder DEUTZ lösning väsentliga fördelar. Arbetskapacitet redan i tomgång, bra kallstart under vintern — 14 volt, 27 ampère.

DEUTZ TRANSFORMATIC HYDRAULSYSTEM. Kraftigt, funktionssäker, automatisk styrhydraulik med 2600 kp lyftkraft i dragarmarna. Trepunktskoppling för redskap kategori II. Bekvämt enspaksreglage från förarplatsen. Dragarmsstabilisering i sidled som ökar transportsäkerheten för tunga redskap.

Hydraulpumpen drives direkt från motorn och oberoende av transmission och koppling. Mycket stor driftsäkerhet.



Motor

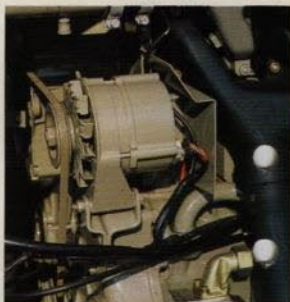

Växelströmgenerator



DEUTZ TRANSFORMATIC HYDRAULSYSTEM



Oljehydraulpump

teknik. Mångårig erfarenhet av luftkylning från överanser över hela världen. Intensivt utvecklingsarbete, som Ni drar nytta av. Den luftkylda, v-cylindriga DEUTZ dieselmotorn i D 7006 är prövd och tillförlitlig. Här finns ingen kylare, ingen vattenpump och inga vattenslangar. Här

behövs ej heller vatten som kan koka eller frysa. Delar som inte finns kan inte förorsaka problem. **Resultat.** Den välavvägd, kraftiga växellådan med 12 fram- och 4 backväxlar möjliggör effektiv kraftutnyttjande i rätta hastigheter. Tunga, kraftuttagsdrivna skördemaskiner kör Ni pro-



Förarplattform



Skyddsram. Säkerhetshytt i svensk standard levereras

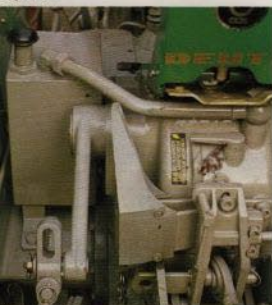

Större oljebehållare



Oberoende Duo-kraftuttag

Förarplattform. Stor, rymlig plattform med plant golv och glidskyddat trappsteg. Lättåtkomliga pedaler, upphöjd förarplats med bra siktyta. Differentialspärr direkt bredvid foten. Nedåtriktad handbroms. Stoppad, stötdämpande sits, inställbar efter förarens storlek och vikt.

Förarhytt. Rymlig säkerhetshytt, godkänd efter senaste bullernormer.

Större hydrauloljebehållare. Med extra oljebehållare utökas oljeförrådet så att redskap med större oljebehov kan användas.

Oberoende duo-kraftuttag
Kan till- och frånkopplas utan att traktorn stannas. Två kraftuttagsvarv, 540 och 1000 r/m. Bättre utnyttjande av traktorns kraft vid användning av kraftuttagsdrivna redskap med stort kraftbehov.

A 7000 A
Fyrhjulsdrift

blemfritt med det oberoende kraftuttaget som in- och urkopplas under gång. På önskan som Duo-kraftuttag med 540 resp. 1000 r/m. En bra grundutrustning kan ytterligare kompletteras över ett mångsidigt tillbehörsprogram med många däckvalmöjligheter. Lång hjulbas och

bra belastningsmöjligheter. De tyngsta påbyggnadsutrustningar kan användas utan problem.

Säkerhetskomfort. Vad är säkerhetskomfort? DEUTZ har präglat detta ord då den komfortabla utrustningen på DEUTZ-traktorn blivit menings-



Frontviktler



Hydroblockstyrning

Belastningsviktler. Främre lagerbock möjliggör enkel påbyggnad av belastningsviktler.

Hydroblockstyrning. En funktionssäker, hydrauliskt påverkad styrprincip underlättar och förenklar körningen avsevärt. Den exakta, fingerlätta styrningen kommer Ni att uppskatta alldeles speciellt vid användning av frontlastare eller i oländig terräng. Liten vändradle, inga oönskade backslag.



Fyrhjulsdrift

Fyrhjulsdrift. Fyra drivna hjul drar mer än två. Den stora motorkraften överföres säkrare och utan slirning till markplanet. Rätt dimensionerad däckutrustning medverkar härtil. De sista kraftresurserna utnyttjas effektivare. Med fyrhjulsdrift blir Ni ännu resurskraftigare.

D 7006 A

Fyrhjulsdrift

full genom en rad säkerhetsfaktorer. Alla manöverorgan är ändamålsenligt placerade, så att Ni kan koncentrera Er på arbetet eller trafiken. Ni sitter högt och har en bra överblick. Komfortsitsen — stötdämpad och ställbar efter Er vikt — skonar Er från obehag även under långa

pass. Körningen underlättas med hydroblockstyrning. Hos DEUTZ står föraren alltid i medelpunkten.



| | | |
|---------------|------------------------------------|---------------------------|
| Typ: | D 7006 | D 7006A |
| Variant: | SULDE-12 | ASUDE-12 |
| Transmission: | Synkroniserad 12/4 | 12/4 |
| Kraftuttag: | Oberoende med separat spåk 540 v/m | |
| Däck fram: | 7.50 x 18 | 12.4/11 x 24, |
| Däck bak: | 16,9/14 x 34 | 13,6/12 x 38 15,5 x 38 |

Körhastighet km/tim:

| | | |
|-------------|----|------|
| Lågväxel | 1 | 2,0 |
| | 2 | 3,1 |
| | 3 | 3,9 |
| | 4 | 4,4 |
| Mellinväxel | 5 | 5,4 |
| | 6 | 6,8 |
| | 7 | 8,5 |
| | 8 | 9,2 |
| Högväxel | 9 | 11,7 |
| | 10 | 14,2 |
| | 11 | 17,8 |
| | 12 | 27,5 |
| Beck | 1 | 5,4 |
| | 2 | 8,4 |
| | 3 | 10,5 |
| | 4 | 14,2 |

Mått och vikter:

| | | |
|--|-------|-------------|
| Hjulbas | a. mm | 2410 |
| Längd | b. mm | 3980 |
| Bredd, | | |
| beroende på hjulställning | c. mm | 1980-2470 |
| Höjd med hytt | d. mm | 2540 |
| Fri markhöjd, | | |
| under framaxel | f. mm | 360 |
| Spårvidd fram | g. mm | 1480 |
| Bak ställbara fälgar | | |
| Bak fasta fälgar | | |
| Vikt med hytt kilo c:a | | 3100 |
| Effekt motor vid max. motorvrv DIN hk | | 67/2300 |
| SAE hk | | 72/2300 |
| Effekt kraftuttag 540 v/m/motorv/DIN hk | | 69/2024 |
| Effekt kraftuttag vid max. motorvrv DIN hk | | 86,3/2300 |
| Kraftuttagsaxel diam. " x längd mm | | 1 1/2" x 75 |

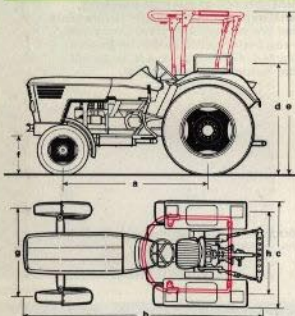

Byggnadsätt

Ramlös blockkonstruktion. Framvagn, motor, kopplingshus och transmission är förbundna med varandra med flansar.

Motor

Luftkytt DEUTZ fyrcylindrig, fyrtakts dieselmotor F4L 912 med direktinsprutning. Cyllindradiameter 100 mm, slaglängd 120 mm. Cyllindervolym 3768 ccm. Varvtal 2300 v/m. Bosch insprutningspump. Trycksmörjning med kontrollampa. DEUTZ Siccopur filter med automatisk dammavskiljning, glösläckare, olje- och bränslefilter. Steglös inställning av varvtal för hand (läsbar). Fotgas. Traktormeter och bränslemätare.

släckare, olje- och bränslefilter. Steglös inställning av varvtal för hand (läsbar). Fotgas. Traktormeter och bränslemätare.

Bakaxel

Spiralskurna drev och dubbla kugghjul för slutväxel. Differentialspärr.

Framaxel

D 7006 Pendlande teleskopaxel
D 7006 A Driven pendelaxel

Styrning

Hydroblock styrning.

Vändradie

| | | |
|----------------|-----|-----|
| Med styrbroms | 3,6 | 4,1 |
| Utan styrbroms | 4,6 | 5,1 |

Svängbart Jordbruksdrag

Koppling

Oberoende dubbelkoppling

Hydraulisk lyft

DEUTZ-TRANSFERMATIC-SYSTEM med 3-punktsanslutning, kategori II. Lyftkraft i dragställarnas kulleleder 2100-2600 kp.

Förarsits

Komfortsits med hydraulisk dämpning. Inställbar efter förarens vikt och storlek.

Övrig standardutrustning

Komplett förarrhytt med värme och defroster, med vindrutetorkare och blinkers. Belysning. Främre dragkrok. Framstänkskärmar. Tryckoljeuttag med enkelverkande

manöverventill med slang och snabbkoppling. Stor verktygsåda med hållare. Arbetslampa. D 7006 A 11 st frontvikter à 25 kg/st.

Extra utrustning

Frontvikter. Bakhjulsvikter. Kombinationsdrag. Dubbelverkande och enkelverkande hydrauloljeuttag med slang och snabbkoppling.

Tekniska data, mått och vikter lämnas utan förbindelse och kunna ändras utan föregående meddelande. Rätt till konstruktionsändringar förbehålles.

Generalförsäljare för Sverige:

Söderberg & Haak

245 00 Staffanstorps Tel 046/25 62 40 Telex 32295