

# AKTIV Skotten 758

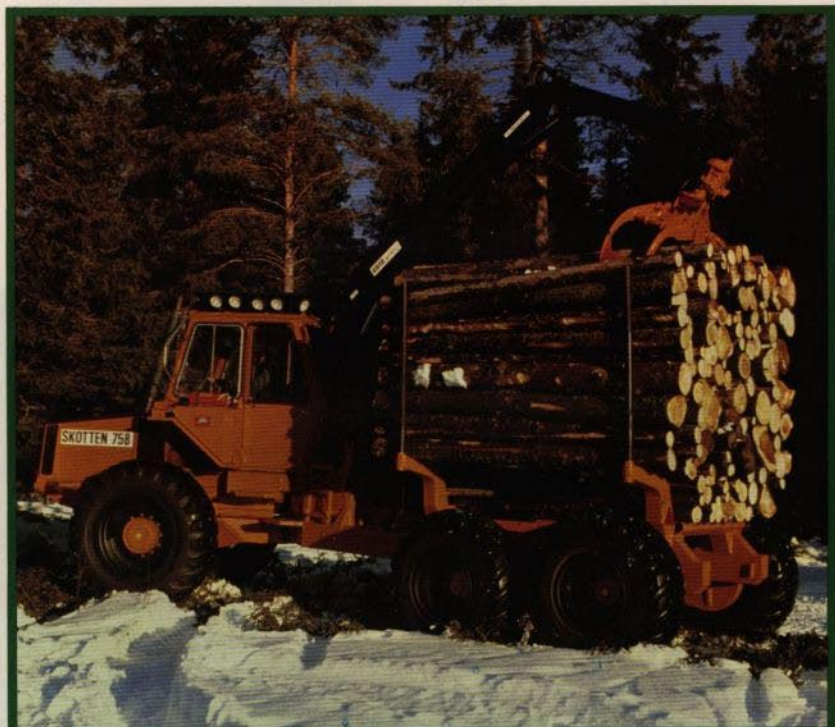

**AKTIV skapar lönsamhet**

**Tekniska Data**

**Tomvikt:**  
ca 10.500 kg.

**Maxlast:**  
I terräng 10.000 kg; På väg 12.000 kg.

**Axeltryck:**  
Fram med last 61.200 N. Bak med last  
143.800 N.

**Marktryck på mjukt underlag:**  
Maxlast 72,5 kPa, med däck 18,4x34" och  
maxlast 54,5 kPa bak med däck 17,5x25"  
och band maxlast 50,0 kPa.

**Motor:**  
Ford 2715E, 4-taktsdiesel, antal cylindrar 6  
st, cylindervolym 6,2 liter. Maxeffekt 94 kw  
vid 2500 r/min.

**Bränsletank:**  
Volym ca 180 liter.

**Växellåda:**  
Clark momentomvandlare med 4-växlad  
powerskiftlåda, serie 28000.

**Fördelningslåda:**  
Kugghjulsdreven.

**Framaxel:**  
ZF AP7D differentialväxel med 50% spärr-  
verkan på utgående axlar.

**Bakaxel:**  
Volvo 1840 differential med mekanisk diff-  
spärr. Kraftöverföringen till boggielådorna  
sker med rörliga kardanaxlar. Boggien är  
kedjedriven.

**Hydraulsystem:**  
Hydrauloljetanken rymmer ca 100 liter och  
har fullflödesfilter för returoljan. Dubbel  
kugghjulspump på 80 resp. 63 lit/min. vid  
2100 r/min.

**Lastapparät:**  
Placerad på lastbäraren, Cranab 6010 alt.  
6030.

**Hjulutrustning:**  
Fram 18,4-34" PR14 med slang. Bak  
17,5x25" med slang.

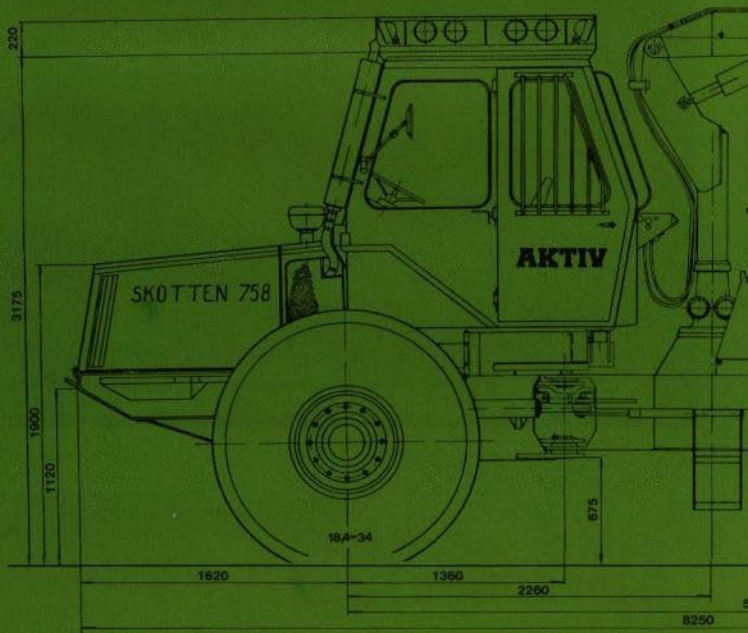

**Körhastighet:**

Fram och back vid 2000 r/min. motorvarv  
1:a växeln 0-5,2 km/tim, 2:a växeln 0-10,5  
km/tim, 3:e växeln 0-17,6 km/tim. 4:e väx-  
eln 0-29,4 km/tim.

**Dragkraft:**

Max 117600 N.

**Styrsystem:**

Ramstyrning  $\pm 43^\circ$ , styrmoment 51000Nm,  
styr cylindrar dubbelverkande, styrventil  
TRW samt spakstyrning för körning i ter-  
räng och förflyttning under lastning.

**Vändradie:**

Ytterhjul 8 meter.

**Bromssystem:**

Färdbromsen för både fram- och bakaxeln  
och hydrauliska skivbromsar som påverkas  
med tryckluft. Parkeringsbromsen är av fjä-  
derbromstyp som påverkar boggiehjulen.  
Som arbetsbroms utnyttjas både färd- och  
parkeringsbromsen.

**Luftsystem:**

Kompressorn är direkt driven av motorn och  
har en kapacitet på 220 lit/min. vid 700  
kPa.

**Elsystem:**

Spänning 24 volt, växelströmgenerator 70  
amp. 1960 watt.  
Batterier 2 st 12 volt 150 Ah.  
Arbetsbelysning 12 st lampor.

**Hytt:**

Hytten är gummiupphängd, ljud- och vär-  
meisolerad. Bullergrad under N85-kurvan.

Dörr på vänster sida. Taklucka. Skydds-  
galler för bak- och sidorutorna. Vridbar,  
fjädrande förarstol. Gaspedal för läge  
krankörning.

Defroster och torkare för fram- och  
bakruta.

Reglerbar värme och ventilation.

Erforderliga instrument för kontroll av  
maskinens funktion.

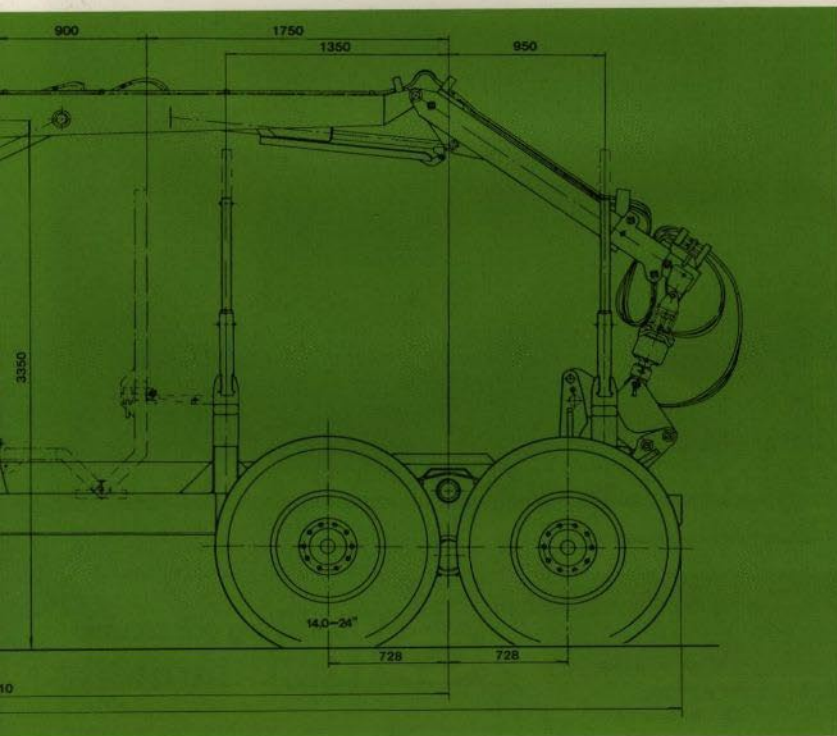

#### Tilläggsutrustning:

1. Planeringsblad
2. Dragkrok i lastbäraren
3. Winsch monterad på kranarmen
4. Kupékylare
5. Vikgrind för standard och fallande längd
6. Hydraulisk manövrerbar grind
7. 2-spaks servosystem EHC för manövrering av kran
8. Första förband
9. Band
10. Slirskydd
11. Däck fram 600x34"
12. Däck bak 600x26,5" alternativt 14.00x24"
13. Specialbakvagn, bärare för avverkningsmaskin
14. Lexanrutor

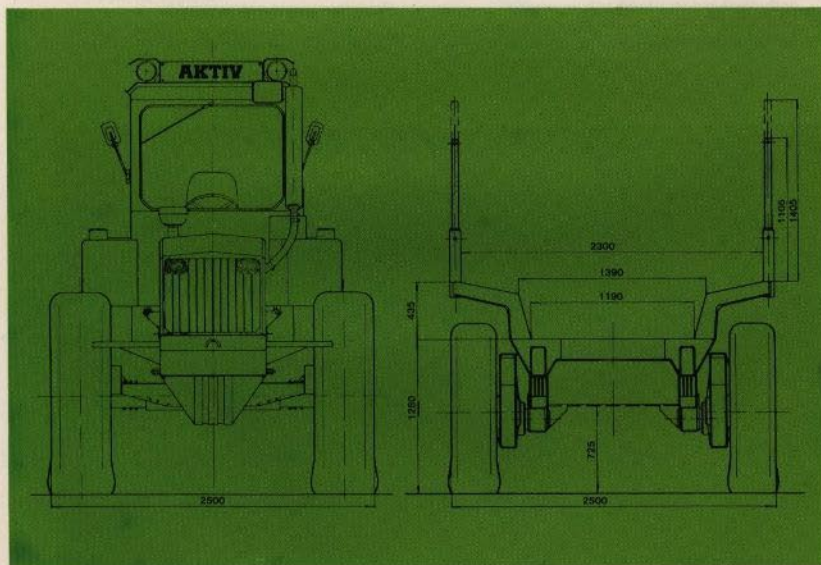

Rätt till ändringar förbehålles AKTIV Doroverken.

# AKTIV

Box 46, 910 70 DOROTEA  
Tel. 0942-108 50, Telex 6274

Aterförsäljare:



försäljning och service  
**Lantmännen**