

# DRABANT SKOGSKRANAR



Drabant H-66 Drabant A-1

MONTERAS DIREKT PÅ TRAKTORN

**SLÖÖRS**  
MASKINER



## FÖR LUNNING, LASTNING O. LOSSNING

Drabant skogskran typ H-66 är robust byggd, konstruerad med tanke på de hårda påfrestningar, som dessa redskap ofta blir utsatta för vid lunning, lastning och lossning.

Kranen är enkel att montera, men har ändå kraftig anfästning i traktorn. Drabant H-66 har i likhet med Drabant A-1 lösa fästjärn. Drabant H-66 rekommenderas för traktorer på 30 Hk och däröver, för mindre traktorer

rekommenderas Drabant A-1. Drabant kranar finns för de flesta i Sverige förekommande traktorer.

Drabant H-66 har toppmonterad kranarm med 360° hydraulmanövrerad runtomsvängning och är utrustad med överströmningsventil, vilket förhindrar att kranarmen krökes vid indragning av last i olämplig vinkel. Kranarmen ställer sig härvid automatiskt i dragwirens riktning. Traktorns hydraularmar går fria på kranens sidor.

# DRABANT H-66

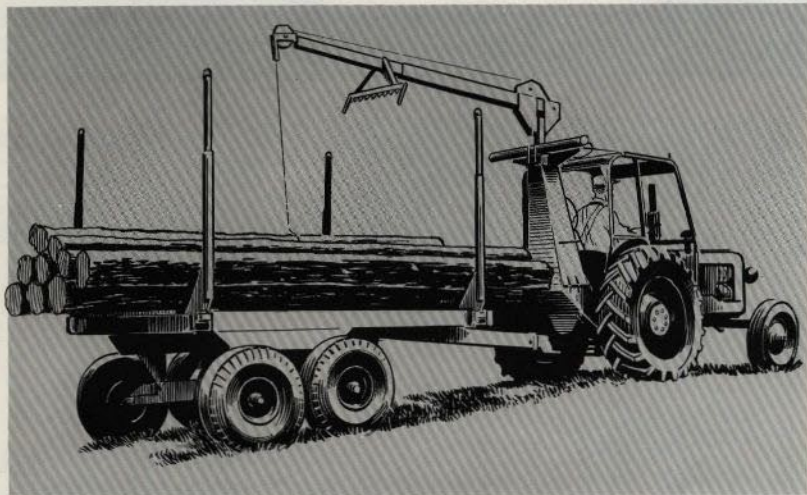

## KRAFTIG KONSTRUKTION

Drabant H-66 är tillverkad av omsorgsfullt utvalt material. Kranstativets överdel har 4 och nederdelen 8 mm godstjocklek, stativets topp är av 12 mm gods. Kranarmen är av teleskoptyp, har rektangulär profil och är tillverkad av 5 mm gods. Alla detaljer hållfasthetsprovas före montering.

Drabant skogskran H-66 har varit föremål för långvarig hård test.

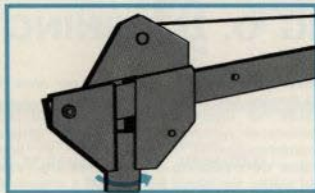
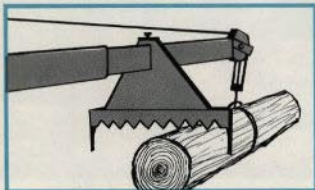

## 360° HYDR. RUNTOMSVÄNGNING

Drabant H-66 har 360° hydr. runtomsvägbar kranarm utan kolbytte. Man kan således arbeta runt traktorn, utan att denna behöver flyttas. Kranarmen påverkas av två horisontellt liggande hydraulkolvar. Kranen är vidare utrustad med överströmningsventil för eliminering av överbelastning. Genom en enkel anordning kan lyfthöjden skiftas från 2,6 till 3,2 m.

# DRABANT A-1

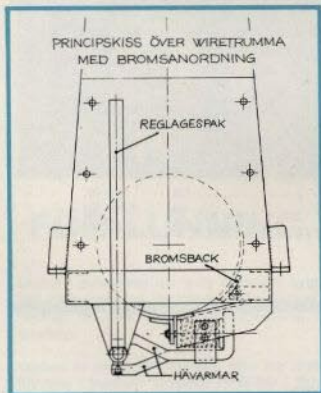
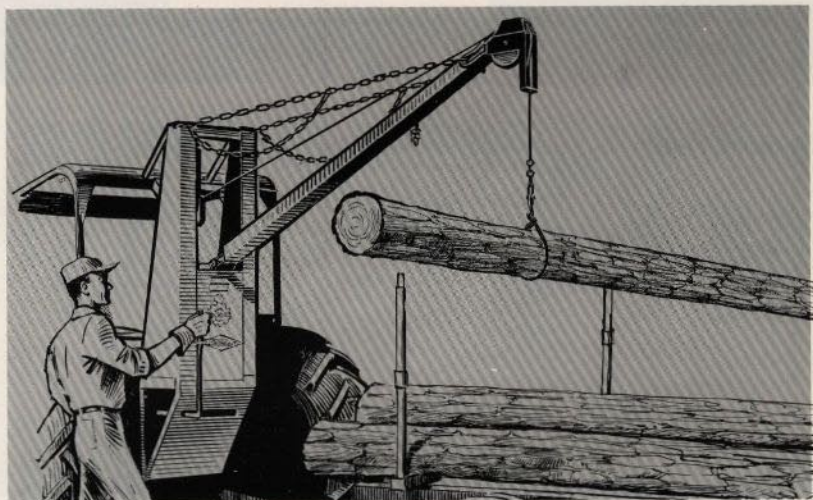

## DRABANT FMV, A-1

Drabant skogskran typ A-1 är en lättare kran, främst avsedd för den lantbrukare som vill komplettera sin jordbrukstraktor för skogsdrift i mindre omfattning.

Drabant A-1 monteras liksom Drabant H-66 direkt på traktorn. Båda kranarna är försedda med lösa fästjärn.

Drabant A-1 är liksom sin storebror tillverkad och utprovad med största omsorg. Drabant A-1 kan levereras till de flesta på den svenska marknaden förekommande traktorer. Drabant skogskranar äro godkända enligt Kungl. Arbetarskyddsstyrelsens anvisningar.

## PATENTS. VINSCHANORDNING OCH BROMS

Drabant H-66 och Drabant A-1 drives från traktorns kraftuttag med kedjetransmission, inbyggd i enlighet med gällande anvisningar. Båda kranarna äro utrustade med lamellkoppling som möjliggör vinschning och firning av lasten med önskad hastighet. När reglagespaken släpps slår bromsen till automatiskt.



# SKOGS- DRABANTEN



## En Drabant i skogen

### Drabant H-66

Den större av Drabantkranarna med toppmonterad kranarm och hydraulmanövrerad runtomsvängning 360° utan kolvbyte.

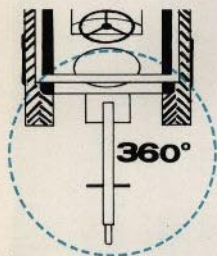

#### Tekniska data

Krantornets höjd (från nedre fästpunkten till toppen) ..	2,25 m
Kranarmens längd .....	antingen ca 2,0 eller ca 3,2 m
Lytthöjd .....	antingen ca 2,6 eller ca 3,2 m
Lyftkraft vid bommens inre läge .....	ca 600 kg
Lyftkraft vid bommens yttre läge .....	ca 300 kg
Wire Ø .....	8 mm
Wirelängd .....	ca 40 m
Dragkraft .....	ca 2000 kg
Vikt .....	ca 200 kg

### Drabant A-1

Den mindre Drabantkranen med den stora kapaciteten, gör lantbruks-traktorn till skogstraktor.

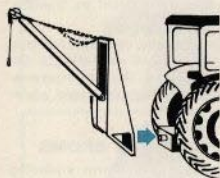

#### Tekniska data

Krantornets höjd .....	= störtbågshöjd
Kranarmens längd .....	ca 200-320 cm
Lyftkraft vid bommens inre läge .....	ca 600 kg
Lyftkraft vid bommens yttre läge .....	ca 300 kg
Wire Ø .....	8 mm
Wirelängd .....	ca 40 m
Dragkraft enkel lina .....	ca 1750 kg
Vikt .....	ca 155 kg

Drabant skogskranar tillverkas av  
**AB FORSHAGA MEK. VERKSTAD**  
FORSHAGA

Försäljning och service:



**CENTRALFÖRENINGAR — LANTMANNAFÖRBUND**  
**LANTMÄNNENS MASKINBOLAG**



C 9-71  
83, 1-2

Rätt till konstruktionsändringar förbehålles

Trycksak 20.09.66, 5000/2  
RELIEFTRYCK AB, STHLM.