

ROTTNE RAPID

Skotare



**IDEALISK SKOTARE FÖR
BÅDE GALLRING OCH
SLUTAVVERKNING
– NU OCKSÅ MED
STYRBAR VAGNSBOGGI**





ROTTNE RAPID –

RAPID 6 WD
CONVERTER



RAPID 8 WD
CONVERTER



RAPID 6 WD
HYDROSTAT

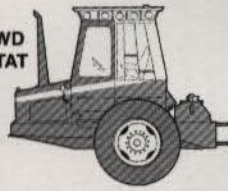

RAPID 8 WD
HYDROSTAT



2060

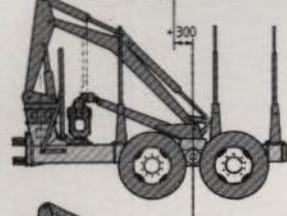

300

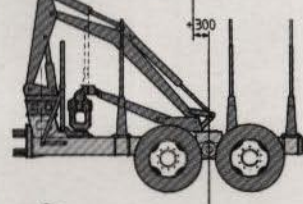

300

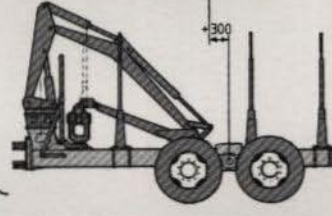

300

Modern rymlig hytt med utomordentlig sikt ger förarmiljö i toppklass.



Vi ger dig alternativen.
Du komponerar själv.

Kort och kompakt dragardel ger maskinen suverän smidighet. Våldimensionerat kylsystem med sida-vid-sida kylare och reversibel fläkt.

Maskinen kan utrustas med converter eller hydrostatisk transmission.



Rottne RK-60 är en konventionell kran med fast kranhorn och stående lyftcylindrar. Vridhus och vikarm med utskjut är uppbyggt identiskt med RG-83 och även prestandamässigt överensstämmer dessa båda kranar.



Även en modern skogsmaskin måste servas och repareras. Då betyder servicetillgängligheten oerhört mycket för att snabbt kunna utföra jobbet. På Rapiden är detta väl tillgodosett. På några minuter frilägges hela dragardelen.

10 TONS SKOTARE MED VALMÖJLIGHETER

Alternativt kan maskinen utrustas med RG-83 eller RK-60 med räckvidder från 6,1–9,1 m. Gripare 0,35 eller 0,28.

Grind och bankar är lätt demonterbara. Vagnen blir då anpassningsbar för andra påbyggnationer som t.ex. klämbanke, lastväxlare, kalkspridare, flihhugg.



Alternativa hjultrusringar ger maskinbredder från 2,35 m till 2,75 m.

Dragaren alternativt med enkel-axel 6WD eller boggi 8WD.



STYRBAR VAGN som alternativ ger 10-tons skotaren unika fördelar. Platsbehov och vändradie som den "lilla skotaren" men med bibehållen kapacitet. Vagnen har standard boggi vilket medger alla alternativa hjultrusringar. Även band kan monteras.

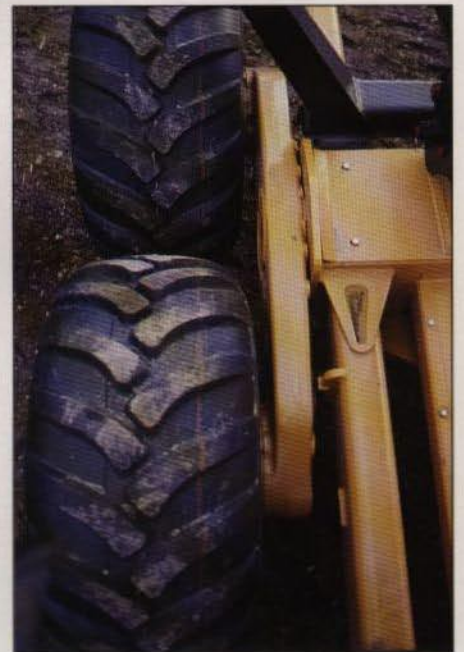

Gjuten robust kugghjulsboggi där samtliga oljeutrymmen är separerade. Våta lamellbromsar monterade på främre stickaxeln mellan boggilåda och navreduktion, bromsledningarna inbyggda i boggilådorna. Manuell differentialspärr.

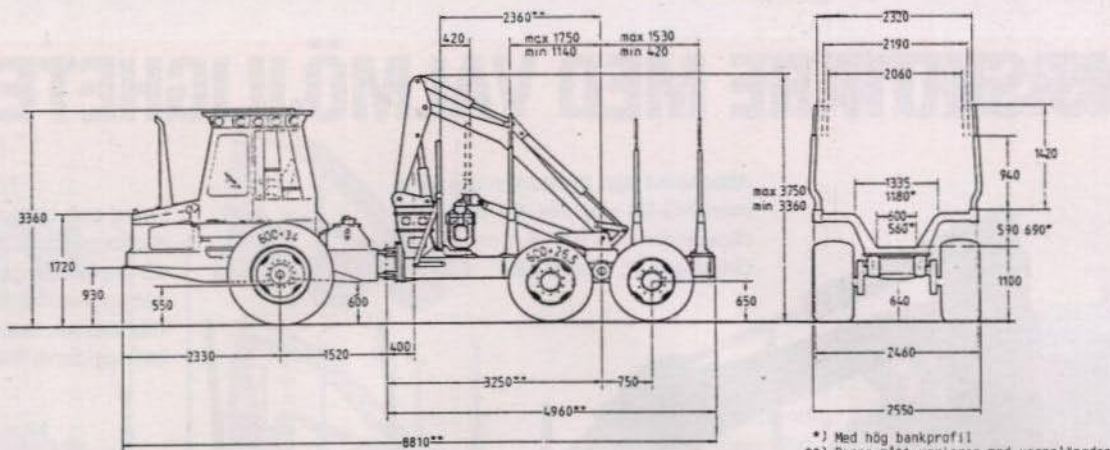

*) Med hög bankprofil
 **) Dessa mått varierar med vagnslängden

TEKNISKA DATA

MOTOR

Ford diesel 4 cyl med turbo
 Cyldervolym 5 liter
 Max effekt vid 2.100 rpm 74 kW
 Max moment vid 1.400 rpm 400 Nm
 Bränsletank 110 liter

KRAFTÖVERFÖRING

Clark momentomvandlare med 2x3 växlad Power Shift växellåda.
 2-växlad fördelningsväxellåda, urkopplingsbar vagnsdrift. Max dragkraft 145 kN.

Alt.

hydrostatisk/mechanisk med lastreglering. Vrid- och gaspotentiometer, frikopplingsbar fördelningslåda, 2-växlad fördelningsväxellåda, urkopplingsbar vagnsdrift. Max dragkraft 125 kN.

6WD

Enkelaxel med manuell diffspärr och slutväxlar av planettyp i hjulnaven.

Alt 8WD

Kugghjuldriven boggi, manuell diffspärr, slutväxlar av planettyp i hjulnaven.

Vagnsboggi

kugghjuldriven, manuell diffspärr, slutväxlar av planettyp i hjulnaven.

BROMSAR

2-krets pneumatiska/hydrauliska våta lamellbromsar på framaxel och boggi, fotmanövrerad lastbroms samt katastrofbroms.

ALTERNATIVA HJULUTRUSTNINGAR

Dragare 6WD	Dragare 8WD	Vagn
18,4 x 34/14 SB	500 x 22,5/16 SB	500 x 22,5/16 SB
600 x 34/14 SB	600 x 22,5/16 SB	600 x 22,5/16 SB
700 x 34/14 SB	500/65 x 26,5/14 FS	500/65 x 26,5/14 FS
	600 x 26,5/16 SB	600 x 26,5/16 SB
	22/65 x 25/16 SF	700 x 26,5/16 SB
		17,5 x 25/16 SF
		22/65 x 25/16 SF

STYRNING

Styrvinkel 42°
 Styrmoment 40,2 kNm
 Rattstyrning via orbitrol, terrängstyrning proportionalmanövrerad.

HYDRAULSYSTEM

Avlastat konstanttryckssystem 3,0–14,7 MPa
 Pumpkapacitet 145 l/1500 rpm
 Manövertillväg Monsun
 Tankmonterat returfilter 25 my abs
 Tankvolym 150 liter

ELSYSTEM

Batterikapacitet 140 Ah 12V
 Växelströmsgenerator 2 x 90 A
 Färdljus lagenlig belysning
 Arbetsbelysning 18 st

HYTT

Gummiupphängd, tippbar, ljudnivå under N79-kurvan. Margard i bakruta och bakre sidofönster, parallellgående torkare med intervallomkopplare, kombinerad värme och kylanläggning med termostat, stol Be-Ge 9001 skogsförstärkt, luftfjädrad med 6-ledat armstöd, gas- och bromspedal i båda körriktningarna.

KRAN

	FK-60	RG-83
Lyftmoment nto	60 kNm	60 kNm
Vridmoment	17,5 kNm	17,5 kNm
Viktornets tillrörelse	Fast torn	upp 20° ner 37°
Vridningsvinkel	350°	350°
Räckvidd std/1,4 m utskjut	-6,9 m	6,1/7,5 m
Rotator		GV10 + enkel svängdämpare
Gripare		Rottne G35 alt. G28
Manövrering		6-spak alt. EHC-35

VIKT

6WD std utr. 10.200–11.600 kg
 8WD std utr. 11.200–12.600 kg
 Lastförmåga Max 10.000 kg

ÖVRIG STANDARDUTRUSTNING

Halvautomatisk sprinkler, 2 st handbrandsläckare, stereokassettradio, hydraulisk frontgrind (ej kort version), verktygssats, spett, ringpumpnings slang, instruktions- och reservdelbok.

EXTRA UTRUSTNING

Styrbar vagn, midjelås, schaktblad, olika vagnslängder, utskjut, lunningsvinsch, bärgningsvinsch, motor och kupévärmare, vindrutespolning, värmeslinga för batteri och hydrauloljetank, kranservo, minispakar, solskyddsgardiner, gripsåg, klämbanke, band, slirskydd, skakur, extra reservdelssats, 0,28 Grip, vegetabilisk hydraulolja, boggiylft, cyklonrenare, RDS-radio, lastväxlare.

Återförsäljare:

ROTTNE INDUSTRI AB

S-360 40 ROTTNE, Sweden

Tel. 0470-911 70 Telefax 0470-922 68