



Steget före!

**Skogsjan 487 — maskinen som kan
anpassa sig efter terrängen.**

Tekniken

— steget före!



Medlut eller motlut, individuellt hög- och sänkbara hjul på Skogsjan 487 kompenserar upp till 30% lutning.



Det gör inget att marken lutar, Skogsjan 487 står ändå horisontalt. Då arbetar föraren effektivare (utan att snedbelasta ryggen!) i den tysta, vintervarma och sommarsvala säkerhetshytten med fri sikt åt alla håll.



Höga hinder är inga hinder för Skogsjan 487. Maskinen kan höjas till hela 1,1 m frigångshöjd.



Med maskinen nedsänkt blir servicen mycket lätt att utföra. Och istället det i särklass lägsta på marknaden.



Kranen, som har hydraulisk parallellföreling, når så nära som mellan och över hjulen. Svängvinkeln är $\pm 135^\circ$.



Maskinen kan horisontera upp till 43% sidolutning. Det betyder konstant maskinbredd vid körning och lutningsfri arbetsställning för föraren.

Komforten

— steget före!



Med styrfledan exakt mitt emellan axlarna blir spårningen perfekt. Det gör körningen enkel. Ännu enklare genom att lutningskompenseringen håller maskinbredden konstant.



Med kranen utsträckt till fulla räckvidden 10 m står maskinen fortfarande stadigt på alla fyra hjulen. Lyftmomentet är 10 ton/m.

Stabiliteten

— steget före!

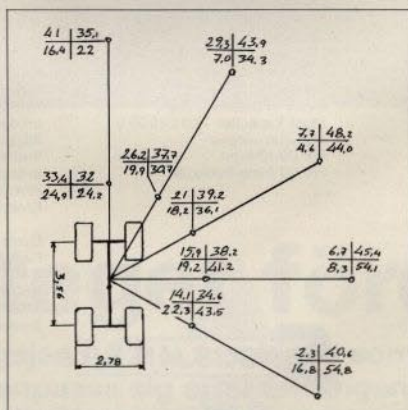

Varje hjuls belastning uttryckt i 100 kg vid olika lägen hos kranen.

Med ett relativt tungt aggregat i kran-spetsen står Skogsjan 487 stadigt även vid maximala räckvidden 10 m.

Siffrorna i diagrammet visar hjultrycken i olika arbetsriktningar vid 4 respektive 10 m utliggning. Stabili-

teten är anmärkningsvärd för en maskin i den här viktlassen.

Data för Skogsjan 487

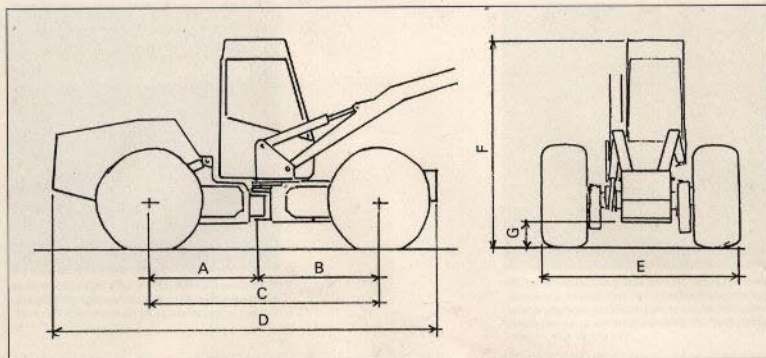

Mått och vikt

- A. 2000 mm
- B. 1910 mm
- C. 3910 mm
- D. 6000 mm
- E. 2700 mm med 700 x 34
- F. 2950—3950 mm
- G. 100—1100 mm
- Vikt: 11.700 kg
- Marktryck se diagram s. 3

Hjulutrustning

- 700 x 34/14 lag fram/bak
- Alternativt 600 x 34/14
- Alternativt 23,1 x 26/14

Motor

- Iveco 8061S1 Turbo
- Max effekt vid 2400 v
- 153 Din 113 kW
- Max vridmoment
- 53 kpm vid 1500 v

Bränsle

- Bränsletank 340 l

Hydraulolja

- Oljetank till hydrostat 70 l
- Oljetank till arbetshydraulik
- 150 l

Transmission

- Hydrostatisk typ Linde med
- variabla pumpar och motorer
- Diffspärr fram och bak
- Hastighet 0—26 km
- Oljekylare

Bromsar

- Hydrauliska skivbromsar i
- oljebad

Styrning

- Hydraulisk ramstyrd +/- 45°

Hydraulik

- Linde avlastat konstant
- tryck kapacitet 190 l/1800 v
- Monsoon ventiler
- HV 09 till kran
- HV 07 övrig hydraulik

Elsystem

- 24 volt
- Batteri 2 x 105 A
- Generator 2 x 55 A
- Arbetsbelysning 18 st à 70 W

Hytt

- Svängbar +/- 135°
- Värme och kyla klimatsystem
- Stol Be-Ge
- Margad skyddsrotur
- Radio med stereobandspelare

Kran

- Typ vikarkran med
- hydraulisk parallellföring
- urkopplingsbar
- Räckvidd 10 m
- brutto lyftmoment 100 km
- svängvinkel +/- 135°
- Armförlängning 2,5 m
- Kranreglage EHC 35 2 spak

Övrig standardutrustning

- Godkänd sprinkler
- 2 st handbrandsläckare
- ABE-3
- Motorvärmare
- Solskyddsgardin



Box 4
810 20 Österfärnebo
0291-202 60

Rätt till ändringar av specifikationer och utrustningar förbehålles.