



Valmet 836 är en ny 6-hjulig skotare med 10 tons lastförmåga. Den är en av de nya modellerna i en serie maskiner uppbyggda med likartade komponenter. Den rymliga förarhytten har en modern och funktionell inredning. Enkla och väl samlade reglage gör körningen effektiv. Stora glasrutor ger utmärkt sikt. Vi har gjort allt för att den här förarmiljön skall vara modern i många år framåt. Även utanför hytten märks omsorgen om föraren. Lätt tillgängliga servicepunkter gör tillsynen mycket snabb och enkel. Kraftöverföringen består av den välkända Valmet 411 motorn, en kompakt Clark

växellåda och fördelningslåda. Maskinen har låg framaxelviktt. Viktfördelningen är sådan att 836 har bra balans även med lass av långt virke. Framaxeln med navreduktion är av samma beprövade konstruktion som flera av Valmets övriga modeller. Maskinen är utvecklad med den modernaste teknik med bl. a. ett hydraulsystem med lågt effektbehov och därmed låg bränsleförbrukning.

836 är utvecklad för att svara mot kraven i skogsbruket, hög kapacitet och god körekonomi i kombination.

# Valmet 836 skotare

Mycket modern ombonad hyttinredning.  
836:s arbetsmiljö är den bästa tänkbara.  
Hyttan är effektivt ljudisolerad.

Stora rutor  
ger mycket god sikt.  
Närskikten runt maskinen  
är perfekt, genom de  
nerdragna rutorna.

Bekvämt insteg.

Valmet 411DS är en beprövad  
och robust diesel på 76 kW.

Valmet 836 kan utrustas med  
valfritt kranalternativ.

Modernt hydraulsystem är typiskt  
för hög kapacitet och låg bränsleförbrukning.



Lågt marktryck.

Elmanövrering av kraftöverföringen

Hög friglångshöjd  
ger bra framkomlighet.

Kraftigt styrljed  
Rejälja upplagring  
Goda spårning

Jämn viktfordring  
framkomlighet.

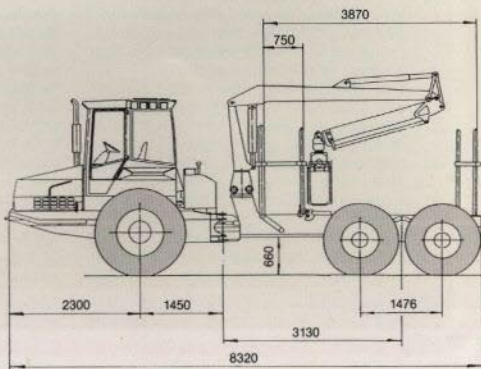
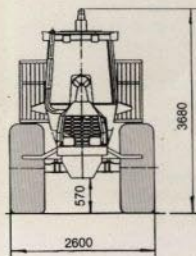

System av typ avlastat konstanttryck  
och låg bränsleförbrukning.

Lastutrymmet är väl disponerat  
med bankarna rätt placerade.  
Lastutrymmet klarar  
även långt virke.



Hög frigångshöjd och rätt nosvinkel  
ger bra framkomlighet.

Styrig styrvad och hög styrkraft.  
Bra upplagringar med koniska rullager i midjan.  
Bra spårningsegenskaper och bra stabilitet.

En vikt fördelning ger mycket god  
framkomlighet.

Beprövade komponenter  
borgar för hög tillförlitlighet.

Alternativa hjulutrustningar.



90-talets förarmiljö redan i dag.  
Enkla väl samlade reglage och instrument gör 836  
enkel att manövrera på trånga stickvägar.



Sikten från hytten är så god som möjligt genom de  
nerdragna rutorna. Fram och bakrutorna är buktade.



Valmet 411 är en beprövad motor sedan många år.



Alla service- och kontrollpunkter är väl samlade.



# 836 skotare

## tekniska data

### LASTFÖRMÅGA

Bruttolast:	10000 kg
Lastarea:	2,7/4,0 m <sup>2</sup>
Lastgrund:	Mekaniskt vikbar övercöl. Mekaniskt flyttbar grind för 3 m ved.

### VIKTER

Tjänstevikt:	10900 kg
Axeltryck utan last, fram:	5700 kg
bak:	5200 kg

### MÅTT

Bredd:	2600 mm
Längd:	8320 mm
Transporthöjd:	8680 mm
Märkgång, fram:	570 mm
bak:	660 mm

### HJULUTRUSTNING

Fram:	600 x 34/14
Bak:	Nokia 600 x 26,5/16 Nokia

### MOTOR

Type:	VALMET 411 DS 4-cyl. turboladdad dieselmotor.
Effekt:	76 kW DIN (104 hk) vid 2100 r/min.
Vridmoment:	37 kpm (365 Nm) vid 1600 r/min.
Bränsletank:	100 l.

### KRAFTÖVERFÖRING

Type:	Hydrodynamisk-mekanisk. Clark momentomvandlare och full powershift växelåda. Fördelningslåda med 2 st växlar, hög och låg.
Antal växlar:	6 fram, 6 bak. Eihydraulisk manövrering. Hög och lågväxel samt urkoppling bakhjulsdrift med eihydraulisk manövrering.

Diffspärrar:	Fram och bak. Mekanisk med eihydraulisk manövrering.
Körhastighet lågväxel:	1an: 4,6 km/h 2an: 6,8 km/h 3an: 15,3 km/h
högväxel:	1an: 8,9 km/h 2an: 13,0 km/h 3an: 30,0 km/h
Dragkraft:	11800 kp (118 kN)

### STYRNING

Vägstyrning:	Lastkännande (LS), proportionell rattstörvostyrning.
Terrängstyrning:	Proportionell terrängstyrning i båda färdriktningar med manövrering från kranreglage.
Styrutslag:	± 42°
Vändradie, yttre:	7,2 m

### AXLAR

Type:	Differential med mekanisk diffspärr. Balanserad kedjeboggi med 2 st drivkedjor.
-------	---

### BROMSSYSTEM

Type:	2-krets, helhydrauliska bromsar.
Färdbroms och arbetsbroms:	4 st multidisco-bromsar i ojäladt verkande på fram- och bakvagn. Automatisk eller manuell inkoppling av arbetsbroms.
Parkeringsbroms:	Fjäderbroms inbyggd i axeln. Fungerar även som helautomatisk katastrofbroms.

### HYDRAULISYSTEM

Type:	Avlastat konstanttryck
Flöde:	0-142 l/min vid 2000 r/min. 190 bar (19 MPa)
Arbetstryck:	Monsun-Tison HV-09
Manöverentill:	110 l.
Hydraulioletjank:	

### ELSYSTEM

Spänning:	24 V
Batterikapacitet:	2 x 105 Ah
Generator:	80 A
Övrigt:	Lätt åtkomlig samlad elcentral.

### HYTT

Type:	Rymlig och ljus med mycket god sikt genom neddragna rutor. Ombonad och reflexfri inredning. 60° sittbar i sidled med hydraulisk handpump. Boström 303.
Stol:	Ställbara armstöd och reglagehållare.
Skyddsrutor:	Skyddsglas typ Polykarbonat.
Värme/ventilation:	Kombinerad värme- och kylanläggning. Filtrerad tilluft. Förbered för kommunikationsradio.
Övrigt:	

### BELYSNING

Färdbelysning:	Lagenlig.
Arbetsbelysning:	Mer än 30 lux.
Antal lampor:	14st x 70W.

### BRANDSLÄCKNINGS-UTRUSTNING

Sprinkleranläggning:	Automatisk av fabrikat DAFO.
Handbrandsläckare:	2x6 kg ABE 3.

### KRAN

Type:	Cranab 570
Rotator:	Indexator GV10.
Grip:	Cranab 28
Manövrering:	Monsun-Tison EHC 35 med IPS302 för individuell inställning av kranhastigheter. Stoimonterat 2-spaks reglage.

### ÖVRIG UTRUSTNING

Kassetmonterad stereobandspelare med FM-radio. Dragkrok bak. Verktygsats. Förvaringslådor för div utrustning. Uttag för gasolvärmare.
---

### EXTRA UTRUSTNING

Hydraulmanövrerad färdel grind. Slirskydd. Boggiebånd. Solskyddsgardiner. Motor och kupevärmare. Midjeläsningsutrustning. Oljesumpump. Andra kranalternativ. Luftkompressor. Hjul 700 x 34/14, 700 x 26,5/16. Träddelsutförande. Minispakar m.m.
--



**VALMET**  
Logging

Valmet Logging Ab  
Box 2124, 900 02 UMEÅ  
Tel. 090-15 90 00  
Telefax 090-19 16 52

Valmet Skogsmaskiner Ab  
Box 23  
SF-61301 KURIKKA  
Tel. +358 64 510 111  
Telex 721 39  
Telefax +358 64 502 115